

Les champs encadrés ci-dessous sont à compléter

Demande d'équivalence sur ==> MARQUE:

REFERENCE:

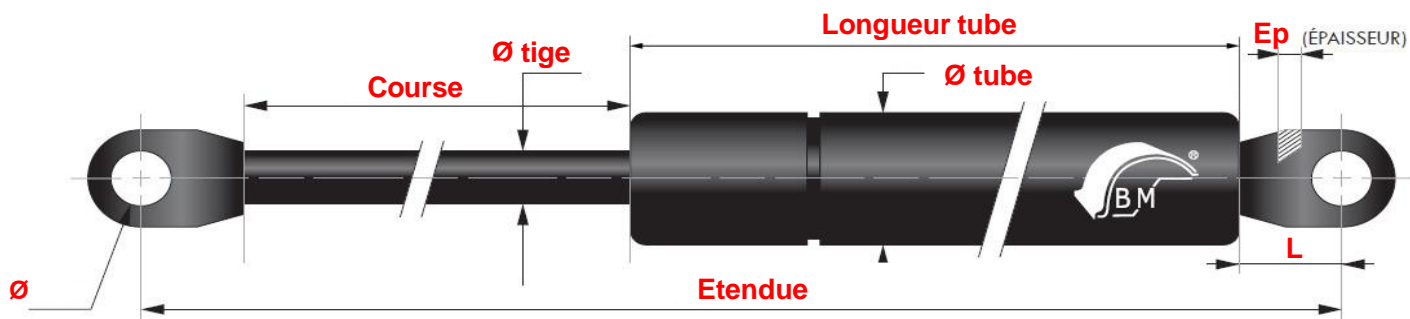

TOLERANCE SUR L'ENTRAXE OUVERT +/- 2mm

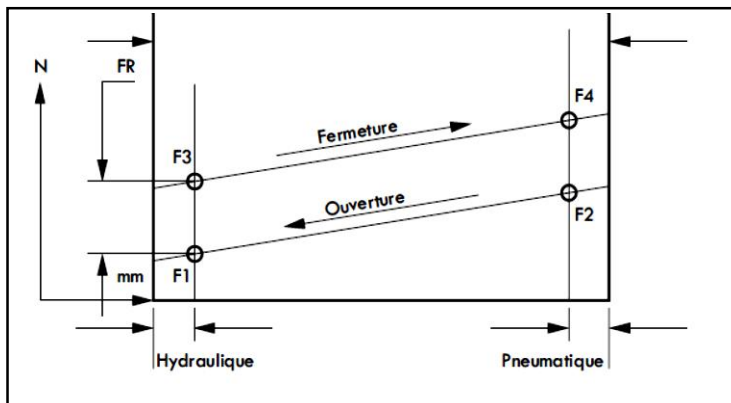

Etendue : mm

Course : mm

Longueur tube : mm

Embout tige : L x Ep

Embout tube : L x Ep

Ø tige :

Ø tube :

Revêtement tige :

Revêtement tube :

F1 (Newton) : N

Huile :

Diamètre perçage : Ø

N'hésitez pas à consulter notre site à l'adresse suivante:
<https://www.bertholdmarx.com/>

Note Importante

Attention : les dimensions doivent être prises avec la tige totalement sortie.

Demandeur: